

Quellenangabe der Grundkarte:
Liegenschaftskataster - Stand: 13.08.2015 und 20.08.2015
Vermessung - Karner Ingenieure GmbH - Stand: 26.07.2012
Ergänzung Vermessung - 25.10.2012, Amt 62/23 - Stand: 28.01.2014 und 05.03.2015
Ergänzung Vermessung - Vermessungsbüro Fieguth GmbH - Stand: 24.04.2015
Vermessung - Dr.-Ing. Robert Blinken, Dipl.-Ing. Rolf Töpfer - Stand: 05.03.2015

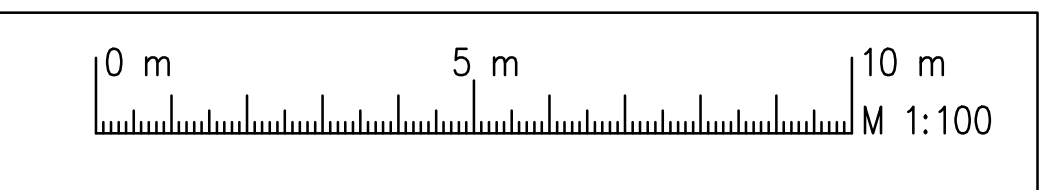

Planfeststellungsantrag Anlage 10.17

1. Aufgrund des Personenbeförderungsgesetzes festgestellt.
2. Gehört zu meiner Genehmigung vom heutigen Tage.
- Bezirksregierung Düsseldorf
Düsseldorf, den _____
Im Auftrag

Index	Datum	Änderung	IGV	Abt. 66/4

GRASSL BERATENDE INGENIEURE BAUWESEN	Ingenieurgemeinschaft Grassl Vössing c/o Ingenieurbüro Grassl GmbH Adlerstraße 34 - 40 40211 Düsseldorf Tel. +49 211 17597-0	bearb.	Os	08/2015
		gez.	Hewer	08/2015
		gepr.	Os	08/2015

Amt für Verkehrsmanagement
Landeshauptstadt Düsseldorf

Stadtbahnstrecke U81, 1. Bauabschnitt
von Hst. Freiligrathplatz bis U-Bf. Flughafen Terminal
Querschnitt Q10-2 Tunnel - Offene Bauweise
km 1+539.027

Maßstab	1:100	Plan-Nr.	IGV - U 8 1 1 0 - 0 4 - 2 0 0 2 -
		Ursprungs-Plan-Nr.	
Abt. 66/4.3	gez. Krug	07.09.2015	Landeshauptstadt Düsseldorf Der Oberbürgermeister Amt für Verkehrsmanagement Düsseldorf, den 09.09.2015 Im Auftrag gez. Blome
Abt. 66/4.3	gez. Rode	07.09.2015	
Abt. 66/4	gez. Pähler	07.09.2015	
Abt.			
Abt.			
Abt.			

Querschnitt Q10-2
Achse 10-4 km 1+539.027
M 1:100

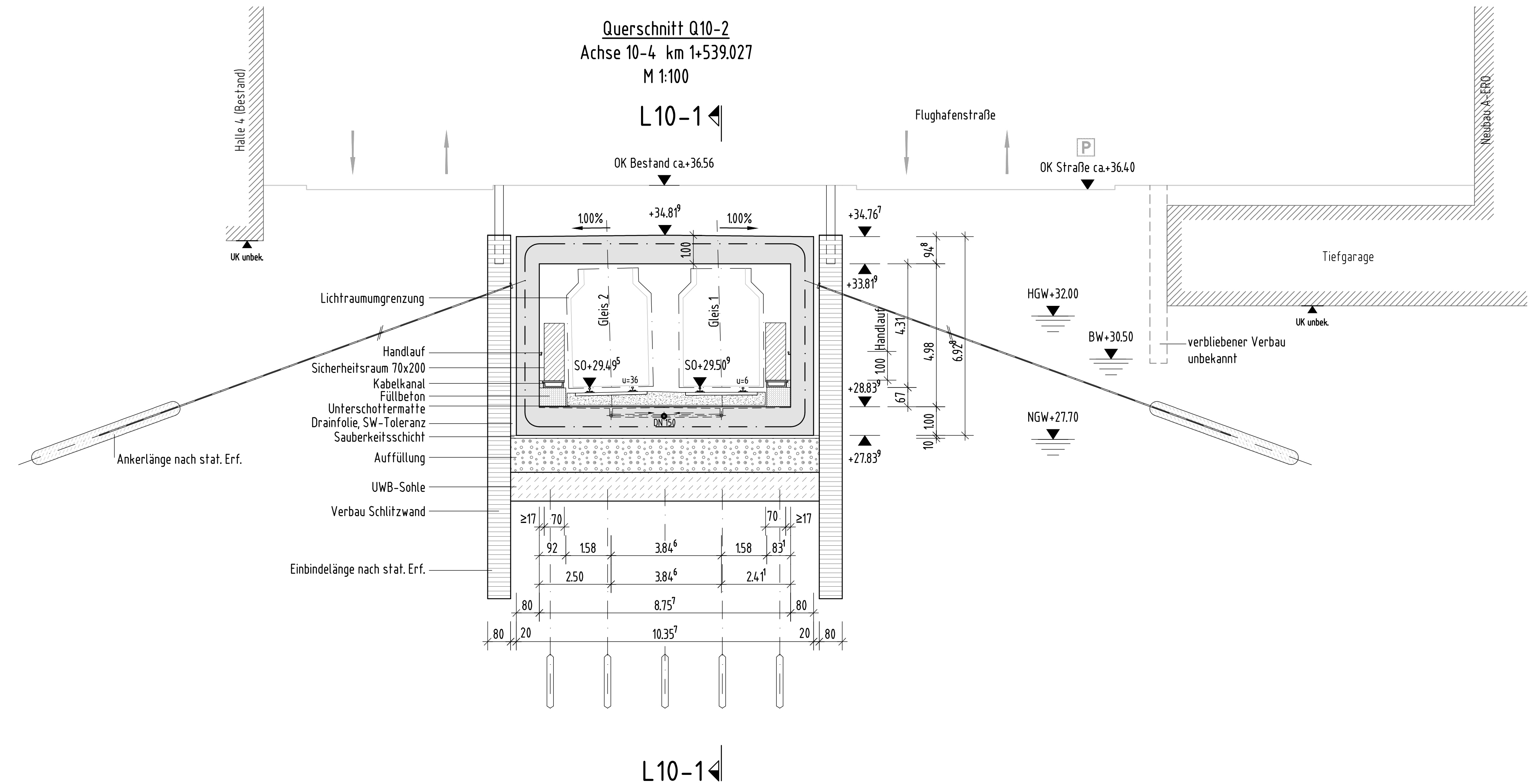

Die von der Trassierung und dem Fahrzeuglichtraum abhängigen Bauwerkslichtraumabmessungen sind für die Ausführung gem. der geometrischen Bauwerkslichtraumeinrechnung zu ermitteln

Endgültige Bauteilabmessungen nach statischen, konstruktiven und wirtschaftlichen Erfordernissen. Baugrundangaben gem. "Baugrunduntersuchung/Gründungsberatung" der Ingenieures. geoteam, Stand 01.02.2013.

Berater/in: Mechawika
 Pflichtenheft: 15.07.05, 16.07.05
 2D/3D-Modell: 16.07.05
 G:\Tunnelbau\Projekt\10-02-081_118_CAD3_1\pbaa\1_Groebenquerschnitt\IGV-U81110-04-2001-2002.dwg